

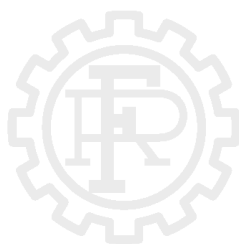

Repossi

macchine agricole



dal 1898

**ANVÄNDAR
MANUAL**

Mod. 6000 FP

Mod. 7500 FP

Fram - Bak



Generalagent:



Flarevagen 8, 705 15 Örebro
Tele: 019-603 60 60 Fax: 019-31 20 96
E-post: info@narlant.se
www.narlant.se

Innehållsförteckning

1. Rekommendationer för säkerhet i arbetet	5
1.1 Avsedd användning	5
1.2 Reservdelar	5
1.3 Skyddsutrustning	5
1.4 Före start av arbete	5
1.5 Persontransport	5
1.6 Körning med hjälputrustning	6
1.7 Hydraulenhet	6
1.8 Allmänt	6
1.9 Rengöring av maskinen	6
2. Allmänna föreskrifter	7
2.1 Säkerhetsföreskrifter	7
2.2 Hastighet på kraftuttag	8
2.3 Viktbestämning	9
2.4 Körning på allmän väg	12
2.5 Hydraulisk styrutrustning	12
2.6 Viktiga varningar	12
3. Användning av maskinen	13
3.1 Tillkoppling av maskinen med trepunktsfäste	13
3.2 Rotationsriktning för hydraulpumpen	15
3.3 Körning på allmänna vägar	16
3.4 Omställning från transportläge till arbetsläge	16
3.5 Inställning av räfspinnarnas höjd	17
3.6 Att köra maskinen	18
3.7 Användarproblem	19
4. Maskinunderhåll	20
4.1 Allmänt	20
4.2 Rengöring av maskindelar	20
4.3 Vinterförvaring	21
4.4 Smörjschema	22
5. Tekniska data	23
6. Varningsskyltar	24
7. Reservdelar	25

Bäste kund, du har just gjort ett utmärkt val. Vi gratulerar er och tackar för att du valt en maskin från Repposi. Vi erbjuder en utmärkt kvalitet i kombination med en tillförlitlig drift och service.

Läs och följ informationen i denna handbok noggrant. På så sätt kan olyckor undvikas och maskinen kommer att fungera tillförlitligt. Detta är också ett villkor för att tillverkarens garanti ska gälla.



CE-märke



CE-märket, som monteras av tillverkaren, visar att maskinen överensstämmer med de tekniska riktlinjerna för EU-märkning och andra relevanta EU-direktiv

EU-försäkran om överensstämmelse

Genom att underteckna en EU-försäkran om överensstämmelse försäkrar tillverkaren att maskinen överensstämmer med alla relevanta krav på säkerhet och hälsa.

1- Rekommendationer för säkerhet i arbetet.



Alla punkter som behandlar säkerheten i den här handboken är märkta med denna symbol.

Innan du börjar arbetet, kontrollera att redskapet och traktorn fungerar och är i trafiksäkert skick.

1.1 Avsedd användning

- a) Strängläggaren ”REPOSSI” är endast avsedd för normal användning i jordbruksarbete:
- Strängformning av foder, ensilage och halm.
 - All annan användning betraktas som otillåten.
 - Tillverkaren tar inget ansvar för eventuella skador som annars kan uppstå. Användaren har hela ansvaret.
- b) Ansvaret för att tillverkarens instruktioner om service och underhåll följs och denna information finns under rubriken ”Avsedd användning” i denna manual..

1.2 Reservdelar

- a) Originalkomponenter och tillbehör har utformats särskilt för dessa maskiner och redskap.
- b) Vi till vara tydliga med att komponenter och tillbehör, som inte har levererats av oss, har inte heller testats av oss.
- c) Installation och/eller användning av sådana produkter kan därför negativt förändra eller påverka maskinens egenskaper. Vi tar inget ansvar för skador som beror på att komponenter och tillbehör som inte har levererats av oss används.
- d) Modifieringar och användning av delar som inte är godkända av tillverkaren, innebär att tillverkaren inte tar något ansvar för maskinen.



1.3 Skyddsanordningar

All skyddsutrustning måste alltid finnas kvar på maskinen och hållas i gott skick. Det är viktigt att i tid byta ut slitna eller skadade skydd.

1.4 Innan arbetet påbörjas

- a) Innan arbetet påbörjas ska operatören känna till alla reglage och funktioner. Det är försent att lära sig detta när arbetet har påbörjats.
- b) Kontrollera före varje användningstillfälle att maskinen är trafiksäker och driftklar.

1.5 Transport av personer

- a) Transport av personer på maskinen är inte tillåtet.
- b) Maskinen får framföras på allmän väg endast i läget för vägtransporter.

1.6 Körning med påmonterade redskap

- Dragfordonet ska ha tillräckligt med vikter fram eller bak för att styrning och bromsning ska fungera (minst 20 % av fordonets tomvikt på framaxeln). (Se 2.3)
- Köregenskaperna påverkas av markförhållandena och av de monterade redskapen. Körningen måste anpassas till terrängen och markförhållandena.
- Vid körning genom kurvor med redskap anslutna, tänk på svängraden och på att tröghetsmomentet redskapen kan påverka köregenskaperna.
- Vid körning genom kurvor med påmonterade redskap, tänk på redskapens arbetsområde och tröghetsmomentet i redskapen!

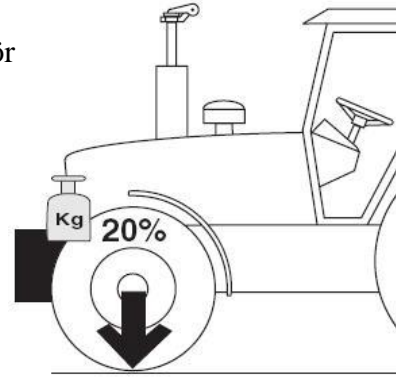

1.7 Hydraulenhet

FÖRSIKTIGHET! Risk för skada eller förgiftning!

- Hydraul vätska som sprutar ut med högt tryck kan tränga igenom huden. Sök omedelbart läkarvård om sådant inträffar!
- Efter de första 10 drifttimmarna och därefter var 50:e driftimme - kontrollera att hydraul aggregatet och ledningarna är täta och dra åt anslutningarna vid behov.
- Innan körning - kontrollera att hydraulslangarna inte är slitna. Byt ut slitna eller skadade hydraulslangar omedelbart. De nya hydraulslangarna måste uppfylla tillverkarens tekniska krav.
- Slangarna åldras med tiden. Användningstiden får inte överstiga 5 till 6 år.

1.8 Allmänt

- Montering och demontering av redskap på traktorn får endast utföras av traktorföraren enligt gällande bestämmelser. Föraren ska kontrollera att inga personer finns i närheten när arbetet påbörjas.
- Instruktionerna för förebyggande av olyckor, liksom alla andra allmänna tekniska bestämmelser, till exempel trafikregler samt föreskrifter för nödsituationer och för arbetshälsa måste följas.
- Innan du ansluter redskapet till ett trepunktsfäste, sätt systemets manöverspak i ett sådant läge att oavsiktlig höjning och sänkning inte kan inträffa!
- Det finns risk för skador när inkopplingen på traktorn görs!
- Risk för kross- och skärskador finns i området kring trepunktsfästet!
- Stå inte mellan traktorn och redskapet när trepunktsfästets lyftfunktion används
- Kraftöverföringsaxeln får monteras och demonteras först när motorn har stannat.
- Se till att manöverspaken är spärrad mot nedsänkning vid transportkörning med uppfällda sektioner!
- Innan du lämnar traktorn, sänk ner sektionerna och ta bort startnyckeln!
- Se till att ingen står mellan traktor och redskap och att traktorn säkras mot rullning med parkeringsbromsen och/eller stoppklossar!
- I samband med underhåll, service och arbetsinställningar, stäng av motorn och ta bort universaldrivningen.

1.9 Rengöring av maskinen

Använd inte högtryckstvätt för rengöring av lager eller hydrauliska delar.

Strängläggaren från REPOSSI uppfyller säkerhetskraven.

Följ alltid instruktionerna och arbeta på ett säkert sätt för att undvika olyckor och skador på maskinen. Det leder också till hög prestanda och effektivitet utan onödiga haverier.

Läs noga igenom följande instruktioner.

-2- Allmänna säkerhetsbestämmelser

2.1 Riktlinjer för säkerhet (Se även 1.1 – 1.3 – 1.4 – 1.7.k)

Arbeten i närheten av räfsorna får endast utföras när kraftuttaget är avstängt.

Försiktighet!

Gå inte in i räfsans arbetsområde när motorn är igång.

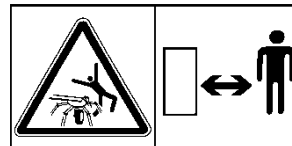

Gällande regler för säkerhet och förebyggande av olyckor måste följas, liksom de instruktioner som ges i denna handbok.

	<p>Vor Inbetriebnahme Betriebsanweisung sorgfältig lesen und Anweisungen befolgen.</p> <p>Prior to putting equipment into service carefully read instructions in Operation Manual and follow.</p> <p>Lisez et respectez les informations du Manuel d'instructions avant la mise en service.</p> <p>Leggere e rispettare le informazioni del Manuale d'istruzioni prima della messa in servizio</p>
--	--

Innan maskinen startas, läs denna bruksanvisning noggrant

Läs den information som finns på maskinens skyltar, särskilt de som gäller säkerheten.

Alla säkerhetsskydd som levereras med maskinen måste vara monterade och hållas i gott skick.

Se upp för räfsorna. Se till att inga personer finns i närheten när räfssektionerna sänks ner.

Strängläggare utan oberoende hydraulisk enhet:

- När strängläggaren ska parkeras: Skydda hydraulikens snabbkopplingar med locken.



Strängläggare med oberoende hydraulisk enhet

- När strängläggaren parkeras, anslut pumpen till det stift som finns upptill på trepunktsfästet

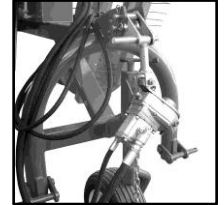

2.2 Kraftuttagets varvtal

Kraftuttagets maximala varvtal är 540 varv/min
(1000 varv/min)



Normalt varvtal i kraftuttaget är ungefär 450 rpm (900 rpm).

- Ifall fodret dras tillbaka från strängen till det räfsade området (ojämn räfsning) så måste kraftuttagets varvtal minskas.

Innan något arbete utförs på maskinen, stanna traktorns motor och ta ur tändningsnyckeln.



2.3 Bestämning av totalvikt

Kombination av traktor och strängläggare.



Montering av redskap fram eller bak, på trepunktsfästet, får inte leda till att traktorns maximalt tillåtna vikt, den tillåtna axellasten eller hjulbelastningen överskrids. Traktorns framaxel ska alltid belastas med minst 20 % av traktorns tomvikt.

Bestämning av totalvikt, axellast, hjullast och nödvändig minsta ballast.

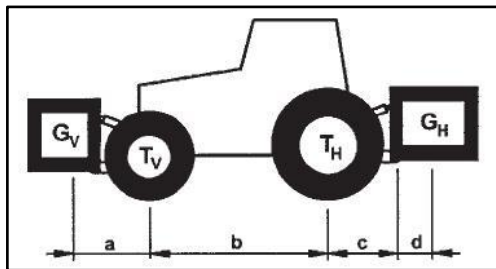

För beräkningen behövs följande data:

TL [kg] traktorns tomvikt (1)

TV [kg] framaxelbelastning tom traktor (1)

TH [kg] bakaxelbelastning tom traktor (1)

GH [kg] sammanlagda vikten av redskap monterade bak och bakre ballast (2)

GV [kg] sammanlagda vikten av redskap monterade fram och främre ballast (2)

a [m] avstånd från tyngdpunkten för kombinationen av redskap monterade fram/främre ballast till främre axelns centrum (2) (3)

b [m] traktorns hjulbas (1) (3)

c [m] avstånd från bakaxelns centrum till centrum av nedre länkkulor (1) (3)

d [m] Avstånd från centrum av de nedre länkkulorna till tyngdpunkten för kombinationen av redskap monterade fram/ bakre ballast.

(1) se instruktionsboken för traktorn - (2) se prislista och/eller instruktionsboken för redskapet - (3) ska mätas.

Betraktelse av redskap monterade bak och kombinationer av redskap fram/b
(Ange den beräknade minsta ballast som behövs vid traktorns front i tabellen)

1) Beräkning av minsta ballast fram G_V min.

$$G_{V-min} = \frac{G_H \times (c + d) - T_V \times b + 0,2 \times T_L \times b}{a + b}$$

Redskap monterat fram

2) Beräkning av minsta G_H min

$$G_{H-min} = \frac{G_V \times a - T_H \times b + 0,45 \times T_L \times b}{b + c + d}$$

3) Beräkning av verkligt framaxeltryck T_{VTAT}

$$T_{V-tat} = \frac{G_V \times (a + b) + T_V \times b - G_H \times (c + d)}{b}$$

4) Beräkning av verklig totalvikt G_{TAT}

$$G_{tat} = G_V + T_L + G_H$$

5) Beräkning av verkligt bakaxeltryck H-tat

$$T_{H-iai} = G_{tat} - T_{V-tat}$$

6) Däckens bärlighet

Anteckna den tillåtna däckbelastningens dubbla värde (för två hjul) i tabellen (se till exempel tillverkarens dokumentation).

TABELL

Verkligt värde enligt beräkning

Tillåtet värde enligt instruktionsboken

Dubbel tillåten däckbelastning (två däck)

GV-min	<input type="text"/> / <input type="text"/> kg	---	---
Gtat	<input type="text"/> kg	≤ <input type="text"/> kg	<input type="text"/> ---
TV-tat	<input type="text"/> kg	≤ <input type="text"/> kg	≤ <input type="text"/> kg
TH-tat	<input type="text"/> kg	≤ <input type="text"/> kg	≤ <input type="text"/> kg

Den minsta ballasten ska monteras på traktorn antingen i form av ett redskap eller ballastvikt.

De beräknade värdena måste vara mindre än eller lika med (≤) de tillåtna värdena.

2.4 Körning på allmän väg

Följ gällande trafikregler i ditt land.

- Körning på allmän väg får endast utföras enligt beskrivningen i kapitlet "Transportläge".

Lyftens nedre armar

- Traktorns nedre länkar ska ställas in så att det inte finns något spel i sidled för att förhindra att strängläggaren svänger fram och tillbaka.

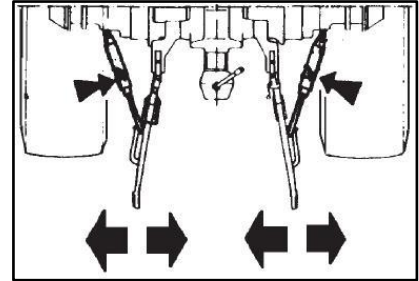

2.5 Hydraulisk styrutrustning

- Flytta den hydrauliska fördelarens (ST) spak till läge tomgång (flytande eller nedre läge).

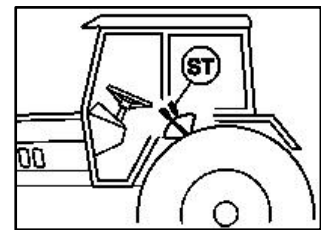

2.6 Viktiga varningar

- TILLÄMPADE KONVENTIONER: Beteckningarna höger och vänster i handboken utgår från maskinen sedd bakifrån.
 - Kontrollera däcktrycket regelbundet (1,9 bar).



Kontrollera att alla muttrar och skruvar är ordentligt åtdragna efter de första 5 timmarnas körning.

-3- Användning av maskinen

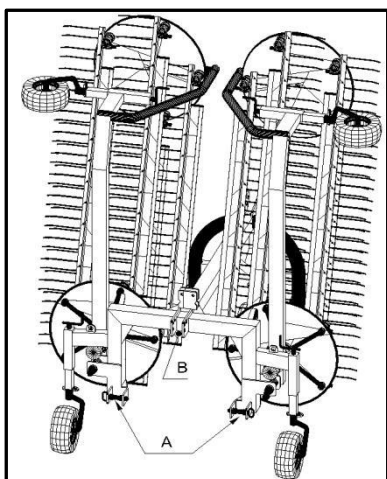

Montering fram

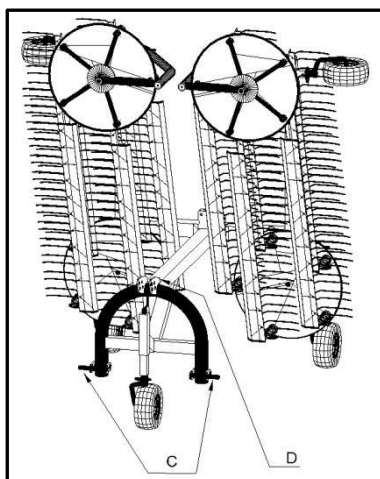

Montering bak

Strängläggaren finns i två olika versioner: Med oberoende hydraulenheter (6000FP-H) där rörelserna drivs av en hydraulisk pump med egen tank (oberoende av traktorn) eller utan hydraulenheter (6000FP) som drivs från traktorns hydraulsystem. Driften av båda versionerna beskrivs nedan.

3.1 Lyft av maskinen med trepunktsfäste

Båda versionerna (se 1.3 – 1.4 – 1.6)

- Strängläggaren kan monteras både fram och bak på traktorns frontlyft med sfäriska snabbkopplingar.



OBSERVERA: Se till att ingen befinner sig mellan redskapet och traktorn när detta görs.

För användning fram:

1. Montera maskinen i trepunktsfästet.
2. Sätt snabbkopplingens kulor i lederna (A);
3. Fixera den nedre hydrauliska lyftarmen så att maskinen inte kan svänga ut i sidled;
4. Anslutning av trepunktsfästets (B) övre del;
5.
 - a. 6000FP-H: Koppla pumpen till kraftuttagets axel och lås höljet med dess egen låsanordning för att undvika rotation. Ställ spakarna i traktorns hytt i rätt läge och anslut de två hydrauliska snabbkopplingarna till traktorns uttag.
 - b. 6000FP: Anslut hydraulikens snabbkopplingar i de två rören (två för räfsgruppens rörelse uppåt och nedåt, de andra två för hydraulmotorns rotation) till traktorn.

För användning bak:

1. Montera maskinen i trepunktsfästet
2. Sätt snabbkopplingens kulor i lederna (C);
3. Fixera den nedre hydrauliska lyftarmen så att maskinen inte kan svänga ut i sidled;
4. Anslutning av trepunktsfästets (D) övre del;
5.
 - a. 6000FP-H: Koppla pumpen till kraftuttagets axel och lås höljet med dess egen låsanordning för att undvika rotation. Ställ spakarna i traktorns hytt i rätt läge och anslut de två hydrauliska snabbkopplingarna till traktorns uttag.
 - b. 6000FP: Anslut hydraulikens snabbkopplingar i de två rören (två för räfsgruppens rörelse uppåt och nedåt, de andra två för hydraulmotorns rotation) till traktorn.

3.2 Hydraulpumpens rotationsriktning

Det är **nödvändigt** att styra rotationsriktningen på kraftuttaget för strängläggare som har hydraulsystem (låsnings av kraftuttaget) och sedan sätta hydraulslangarna i rätt läge för att undvika skador på pumpen.

För medurs rotation av kraftuttaget:

dräneringsrör (3/4" rör) till höger tryckrör (1/2" rör) till vänster

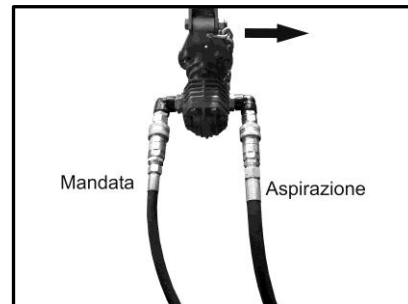

För moturs rotation av kraftuttaget:

dräneringsrör (3/4" rör) till vänster tryckrör

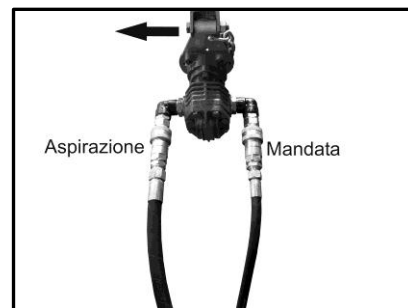

3.3 Vid körning på allmän väg

Vid körning på allmän väg ska strängläggaren vara kopplad till traktorns bakre lyftanordning..

3.4 Växling från transportläge till arbetsläge

6000FP-H: Kör kraftuttaget och använd traktorns hydraulikfördelare för att helt sänka ner räfsgrupperna

6000FP:

Traktorns hydraul spakar används både för att köra räfsgrupperna och för att sänka ner räfsgrupperna.

3.5 Justering av räfspinnarnas höjd

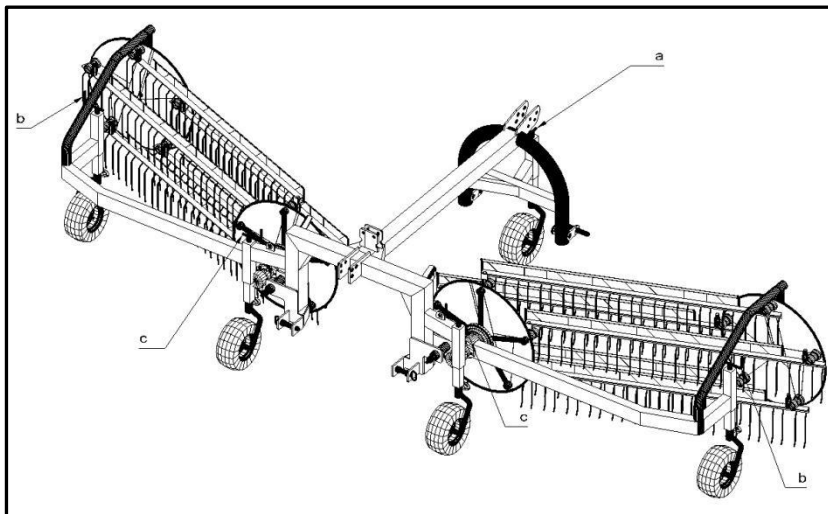

När räfssektionerna har fällts ner, kör framåt med traktorn så att räfsan står stadigt på alla tre hjulen.

Stanna traktorns motor och ta ur tändningsnyckeln innan du lämnar traktorn.



1) Kontrollera att hjulen på varje räfssektion står horisontellt och att pinnarnas nedre ände är ungefär 10 mm från marken. Justera vid behov sidohjulen (b) och mitthjulen (c) med spaken.

2) Kontrollera att räfspinnarna har rätt lutning (mellan 85° och 88°). Justera vid behov med det främre hjulet eller traktorns trepunktsfäste.

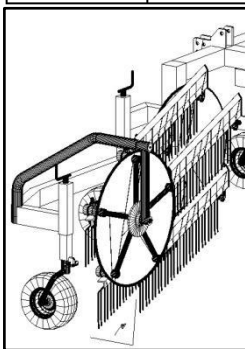

3.6 Användning av maskinen

Med denna dubbla strängläggare kan följande utföras:

Montering bak

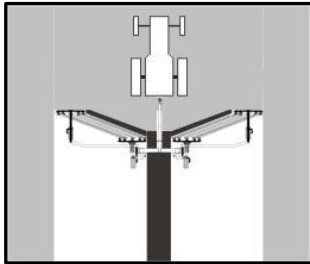

En centrumsträng

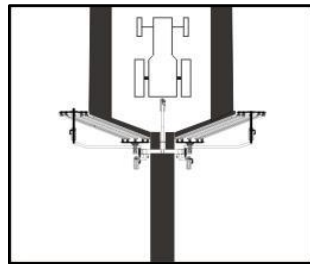

Sammanslagning av strängar

Montering fram

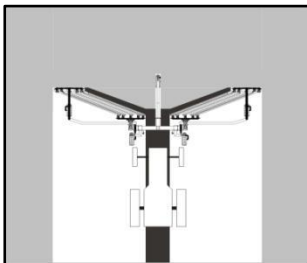

En centrumsträng

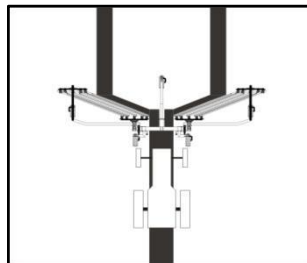

Sammanslagning av strängar

Kör med lämplig hastighet så att allt foder samlas upp snyggt (den rekommenderade högsta hastigheten är 8–10 km/h).

1= Centrumsträng: Fäll ner båda räfssektionerna och starta den hydrauliska motorn (se 3.3) och börja arbeta. Vid slutet av fältet, när maskinen måste svänga: lyft upp räfssektionerna något och sänk ner dem när svängen är klar.

2= Hopsamling av strängar: det är möjligt att samla ihop två eller flera strängar och göra en stor centrumsträng enligt instruktionerna i punkt 1.

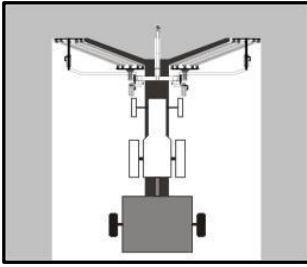

När strängläggaren är monterad fram på traktorn är det möjligt att ansluta en balningsmaskin bak på traktorn för att kunna räfsa och samla in fodret samtidigt.

3.7 Problem vid användningen

Om strängen inte blir bra, kan det bero på följande:

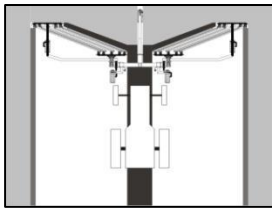

1 - Dålig strängbildning i mittsträngen:

ORSAK: Pinnarna i mitten är för högt från marken.

ÅTGÄRD: se 3.4.2, justera skruven (c) för att sänka pinnarna i mitten.

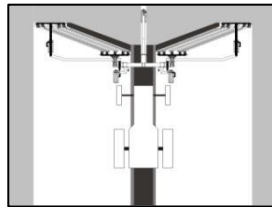

2 - Dålig strängbildning på sidorna:

ORSAK: Sidopinnarna står för högt från marken.

ÅTGÄRD: se 3.4.1, justera veven (b) för att sänka sidopinnarna.

2) En del av fodret lyfts över rullarna:

1 Orsak: rullarna lutar inte tillräckligt.

ÅTGÄRD: se 3.4.1, justera (a) för att ändra rullarnas lutning.

2 ORSAK: rullarnas rotationshastighet är för hög.

ÅTGÄRD: minska kraftuttaget varvtal och traktorns hastighet.

-4- Underhåll av maskinen

Riktlinjer för säkerhet



(se 1.8)

4.1 Allmänt

Stäng av motorn när justeringar, service och reparationer ska utföras.

- För att redskapen ska hållas i gott skick även efter lång tids användning, tänk på följande:
 - Maskinen måste noggrant kontrolleras efter de första fem timmarnas drift.
 - Kontrollera regelbundet att alla skruvar och muttrar, särskilt de som finns på räfspinnarna,
 - Kontrollera att däcktrycket är 2,0–2,2 bar.
 - Smörj alla smörjpunkter enligt smörjschemat.

4.2 Rengöring av inre delar

Observera! Använd inte högtryckstvätt för rengöring av lager eller hydrauliska delar.

- Risk för korrosion.
- Smörj maskinen enligt smörjschemat och gör en kort provkörning efter rengöringen.
- Rengöring med högtrycksspruta kan skada lacken.

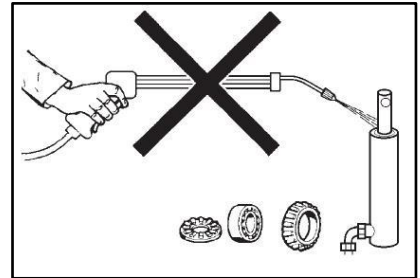

4.3 Vinterförvaring

Innan vintern, gör följande: Rengör maskinen noggrant, kontrollera och dra åt alla muttrar och skruvar vid behov, reparera eller byt ut alla slitna eller skadade delar, bättra lacken vid behov, smörj enligt tabellen och kontrollera däcktrycket.

4.4 Smörjschema

I smörjschemat visas alla smörjpunkter med punkter eller pilar. Om du följer de föreslagna intervallen för underhåll och smörjning, så får maskinen en lång livslängd.

Rundsmörjning efter var 50:e arbetstimme.



Använd fett och olja av följande typer: Litiumfett NGLI 2



Hydraulolja ISO VG32 - DIN 51524

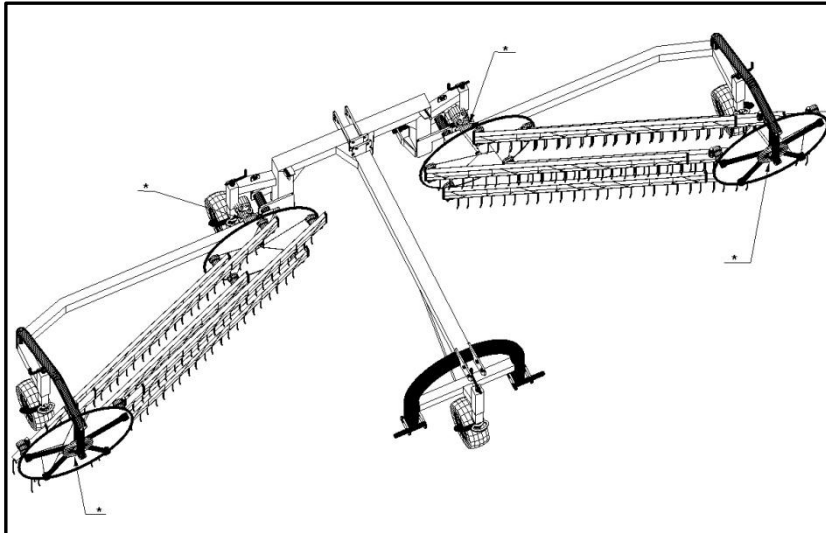

-5- Tekniska data

(Ungefärliga data)

Modell	6000FP		6000FP big		7500 FP	
				H		H
Arbetsbredd (mm)	5400		6000		7500	
Transportbredd (mm)	2550		2550		2540	
7500	2660		2960		3700	
Längd (mm)	1500		1500		1500	
Antal rullar	10		10		10	
Antal pinnar på varje rulle	13		15		20	
Vikt (kg)	620	650	770	740	810	930
Huvudhjul i mitten	16x6.50-8		16x6.50-8		17,5x8,50-8	
Sidohjul	15x6.00-8		15x6,00-6		16x6,50-8	
Min. mängd olja i trakt. (l)	60		60	--	60	--
Kraftuttag (varv/min)	--	540		540		540
Minsta nödvändiga effekt (kW)	40		40		40	
Rekommenderat flöde	30 – 35 l/min. 140 bar					
Max flöde, tryck	40 l/min. 150 bar					
Max varvtal på kammarna	80 varv/min					

VIKTIGT: Skriv in maskinens identitetsuppgifter i nedanstående fält. Uppgifterna finns på maskinens märkskyltar. Denna information är viktig vid beställning av reservdelar.

TILLVERKNINGSÅR

MODELL

REG. NUMMER

-6- Varningsskyltar

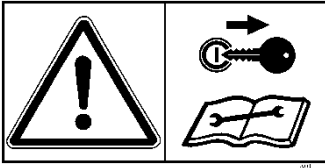

OBSERVERA: Läs handboken noggrant innan du använder eller reparerar maskinen.

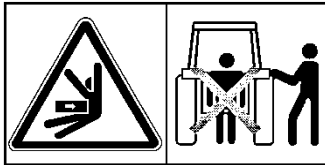

OBSERVERA: Se till att ingen står mellan traktorn och maskinen vid monteringen och demonteringen av redskapet.

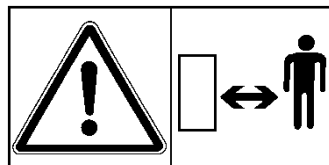

Säkerhetsavståndet på 5 meter från arbetsplatsen måste respekteras.

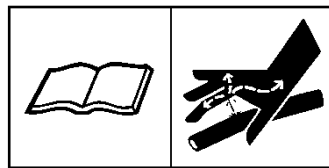

Läs anvisningarna som beskriver åtgärder vid utströmmande vätska med högt tryck (se 1.5.7).

-7 Reservdelar

REPOSSI förbättrar sina produkter i takt med den tekniska utvecklingen. REPOSSI reserverar sig för rätten att göra förändringar i produkten, därför motsvarar den inte alltid exakt text och bilder i denna handbok, utan att påta sig skyldigheten att ändra tidigare levererade maskiner. Tekniska data, mått och vikter anges som riktvärden. Vi ansvarar inte för följderna av eventuella fel eller utelämnad information. Återgivande eller översättning av denna handbok, helt eller delvis, är inte tillåtet utan skriftligt tillstånd från REPOSSI. Alla rättigheter enligt bestämmelserna i upphovsrättslagen är reserverade.

Importör:



Filarevägen 8
703 75 ÖREBRO Tel. 019-603 60 60,
Fax 019-31 20 96
E-post info@narlant.se www.narlant.se

Tillverkare:

REPOSSI Macchine Agricole s.r.l.
Via V.Emanuele II, 40
27022 Casorate Primo (PV) ITALIEN www.repossi.it info@repossi.it

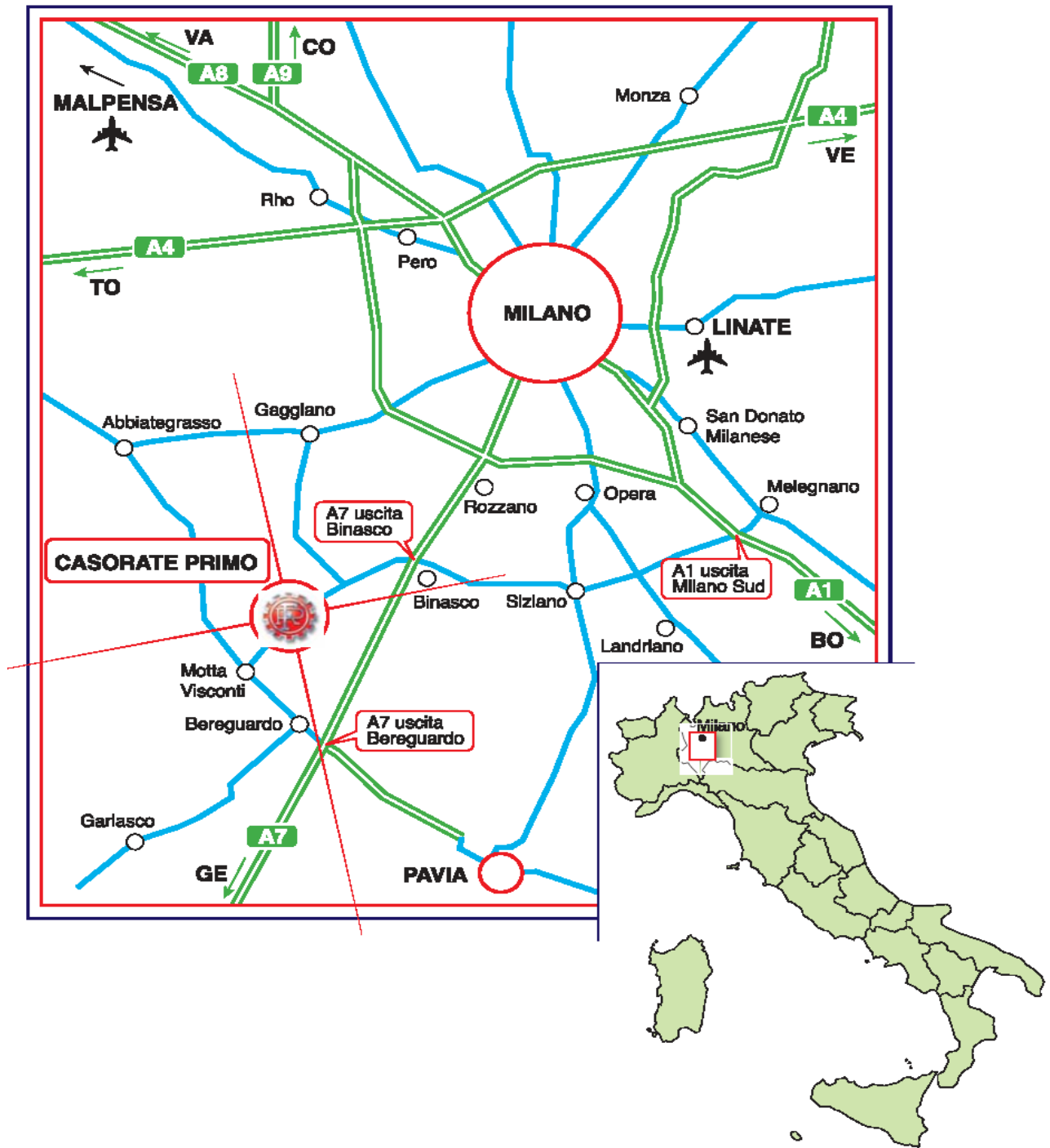

Repossi macchine agricole

Via V. Emanuele II, 40 - 27022 Casorate Primo (PV) - Italia

Tel. **39 02 905 66 25 - Fax **39 02 905 13 08

e-mail: info@repossi.it - Web: www.repossi.it

